

DE: Montageanleitung Designventile Universal M-WRG-II DVU-E-..., M-WRG-II DVU-R-...

EN: Installation Manual for Universal Design Valves M-WRG-II DVU-E-..., M-WRG-II DVU-R-...

FR: Notice de montage soupapes design universelles M-WRG-II DVU-E-..., M-WRG-II DVU-R-...

IT: Istruzioni di montaggio valvole di design Universal M-WRG-II DVU-E-..., M-WRG-II DVU-R-...

CZ: Montážní návod Designového ventilu Universal M-WRG-II DVU-E-..., M-WRG-II DVU-R-...

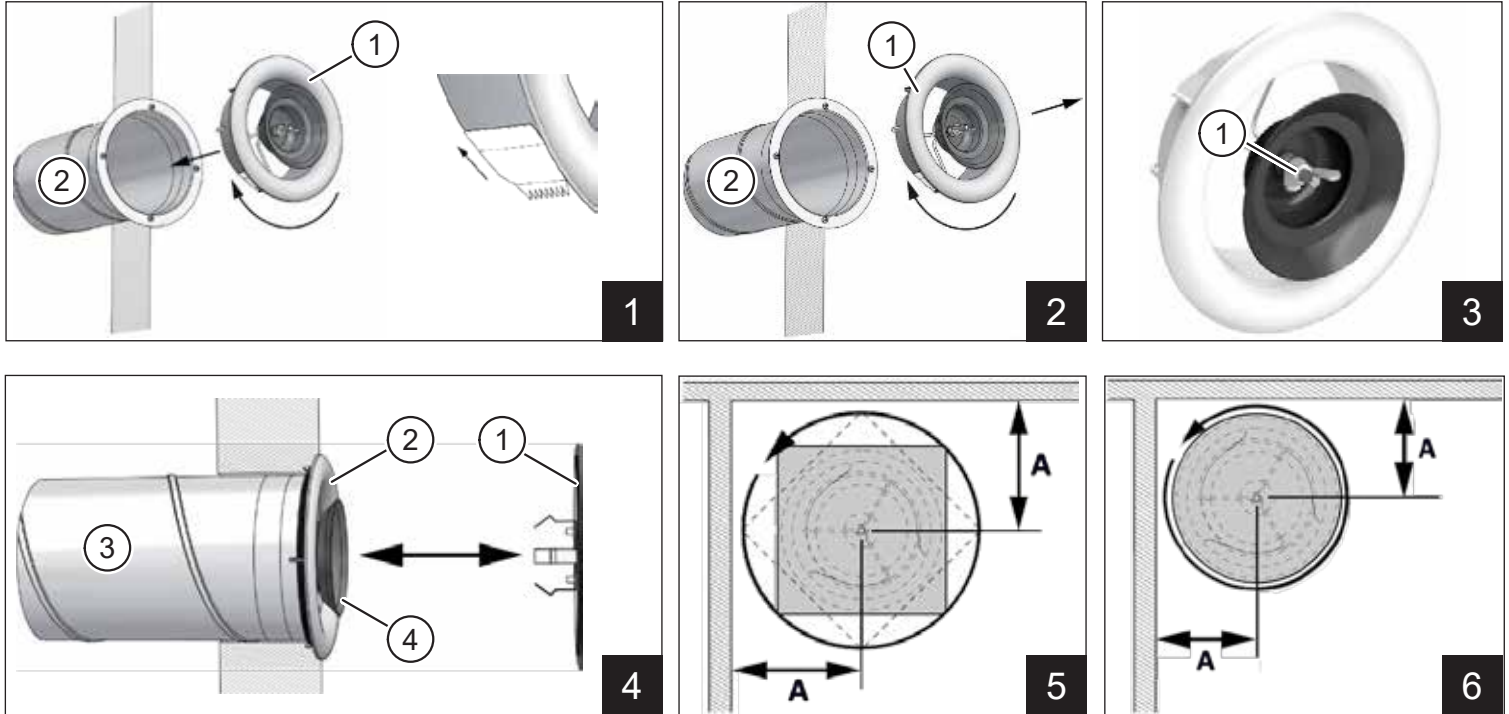

## DE

### Montage des Ventilkörpers

- Ziehen Sie die Glasfrontplatte (Pos. 1 in Abb. 4) vor der Montage des Designventils vom Ventilkörper (Pos. 2 in Abb. 4) ab.

Das Designventil kann als Zuluft- oder Abluftventil verwendet und direkt in ein Lüftungsrohr DN 100 eingesetzt werden.

- Drücken Sie dazu den Ventilkörper (Pos. 1 in Abb. 1) unter einer leichten Drehung im Uhrzeigersinn in das Lüftungsrohr (Pos. 2 in Abb. 1).

### Demontage des Ventilkörpers

- Ziehen Sie den Ventilkörper (Pos. 1 in Abb. 2) unter einer leichten Drehung im Uhrzeigersinn aus dem Lüftungsrohr (Pos. 2 in Abb. 2).

### Montage und Demontage der Glasfrontplatte

Es wird empfohlen, den Luftvolumenstrom mit montierter Glasfrontplatte zu messen.

- Drehen Sie dazu die Flügelmutter (Pos. 1 in Abb. 3) etwas heraus.
- Drücken Sie jetzt die Glasfrontplatte (Pos. 1 in Abb. 4) mit Federn in den Ventilkegel (Pos. 4 in Abb. 4), bis diese spürbar einrastet.
- Zur Demontage ziehen Sie einfach die Glasfrontplatte vom Ventilkegel ab (siehe Abb. 4).

### Regulierung des Luftdurchsatzes

- Drehen Sie die Glasfrontplatte (Pos. 1 in Abb. 4) gegen den Uhrzeigersinn, um den Luftvolumenstrom zu erhöhen.
- Drehen Sie die Glasfrontplatte (Pos. 1 in Abb. 4) im Uhrzeigersinn, um den Volumenstrom zu verringern.

Es wird empfohlen, den Luftvolumenstrom mit einem geeigneten Volumenstrommessgerät (Messhaube) zu überprüfen.

- Demontieren Sie die Glasfrontplatte nach genauer Einstellung und fixieren Sie den Ventilkegel in dieser Position mit der Flügelmutter (Pos. 1 in Abb. 3).
- Setzen Sie anschließend die Glasfrontplatte durch Eindrücken in den Ventilkegel wieder ein (siehe Abb. 4).

### Mindestabstand der Designventile von Wand und Decke

- Mindestabstand (A) für Designventil Frontplatte eckig: 150 mm (siehe Abb. 5)
- Mindestabstand (A) für Designventil Frontplatte rund: 130 mm (siehe Abb. 6)

## HINWEIS

Bei Einsatz als Zuluftventil sind die Abstände nach Möglichkeit größer zu wählen (Akustik).

Alle Angaben dieser Information sind ohne Gewähr. Technische Änderungen und Druckfehler vorbehalten.

## EN

### Fitting the valve body

- Before installing the design valve, pull the glass front plate (item 1 in Fig. 4) away from the valve body (item 2 in Fig. 4).

The design valve can be used as a supply air or exhaust air valve, and may be used directly in a DN 100 ventilation pipe.

- To do this, press the valve body (item 1 in Fig. 1) into the ventilation pipe (item 2 in Fig. 1), turning it clockwise slightly at the same time.

### Removing the valve body

- Pull the valve body (item 1 in Fig. 2) out of the ventilation pipe (item 2 in Fig. 2), turning it clockwise slightly at the same time.

### Fitting and removing the glass front plate

We recommend that you measure the air volume flow rate with the glass front plate fitted.

- To do this, unscrew the wing nut (item 1 in Fig. 3) slightly.
- Now press the glass front plate (item 1 in Fig. 4) with the springs into the valve cone (item 4 in Fig. 4) until you hear it click into place.
- To remove, simply pull the glass front plate away from the valve cone (see Fig. 4).

### Regulating the air flow

- Turn the glass front plate (item 1 in Fig. 4) anti-clockwise to increase the air volume flow rate.
- Turn the glass front plate (item 1 in Fig. 4) clockwise to reduce the volume flow rate.

We recommend that you use a suitable measuring device (capture hood) to measure the air volume flow rate.

- After adjusting precisely, remove the glass front plate and fix the valve cone in this position using the wing nut (item 1 in Fig. 3).
- Then refit the glass front plate by pressing it back into the valve cone (see Fig. 4).

## Minimum distance between design valves and the wall and ceiling

- Minimum distance (A) for design valve with square front plate: 150 mm (see Fig. 5)
- Minimum distance (A) for design valve with round front plate: 130 mm (see Fig. 6)

### NOTE

Increase these distances if possible if the design valve is to be used as a supply air valve (acoustics).

All information in these instructions is supplied without guarantee. Subject to technical modifications and misprints.

## FR

### Montage du corps de soupape

- Retirez la plaque avant en verre (pos. 1 sur la fig. 4) du corps de soupape (pos. 2 sur la fig. 4) avant le montage de la soupape design.

La soupape design peut être utilisée en tant que soupape d'air fourni ou d'air repris et installée directement dans le tuyau d'aération DN 100.

- Pour cela, enfoncez le corps de soupape (pos. 1 sur la fig. 1) dans le tuyau d'aération (pos. 2 sur la fig. 1) en le tournant légèrement dans le sens des aiguilles d'une montre.

### Démontage du corps de soupape

- Retirez le corps de soupape (pos. 1 sur la fig. 2) du tuyau d'aération (pos. 2 sur la fig. 2) en le tournant légèrement dans le sens des aiguilles d'une montre.

### Montage et démontage de la plaque avant en verre

Il est recommandé de mesurer le débit volumique d'air avec la plaque avant en verre montée.

- Pour cela, dévissez légèrement l'écrou papillon (pos. 1 sur la fig. 3).
- Enfoncez maintenant la plaque avant en verre (pos. 1 sur la fig. 4) avec des ressorts dans le cône de soupape (pos. 4 sur la fig. 4) jusqu'à ce qu'elle s'enclenche de manière perceptible.
- Pour le démontage, retirez simplement la plaque avant en verre du cône de soupape (voir la fig. 4).

### Régulation du débit d'air

- Tournez la plaque avant en verre (pos. 1 sur la fig. 4) dans le sens inverse des aiguilles d'une montre pour augmenter le débit volumique d'air.
- Tournez la plaque avant en verre (pos. 1 sur la fig. 4) dans le sens des aiguilles d'une montre pour réduire le débit volumique.

Il est recommandé de vérifier le débit volumique d'air avec un débitmètre volumétrique adapté (balomètre de mesure).

- Démontez la plaque avant en verre après un réglage précis et fixez le cône de soupape dans cette position avec l'écrou papillon (pos. 1 sur la fig. 3).
- Remplacez ensuite la plaque avant en verre en l'enfonçant dans le cône de soupape (voir la fig. 4).

### Distance minimale des soupapes design par rapport au mur et au plafond

- Distance minimale (A) pour soupape design à plaque avant carrée : 150 mm (voir la fig. 5)
- Distance minimale (A) pour soupape design à plaque avant ronde : 130 mm (voir la fig. 6)

### AVIS

En cas d'utilisation en tant que soupape d'air fourni, les distances doivent être augmentées dans la mesure du possible (acoustique).

Toutes les indications de cette information sont sans garantie. Sous réserve de modifications techniques et d'erreurs d'impression.

## IT

### Montaggio del corpo valvola

- Staccare la piastra frontale in vetro (pos. 1 in fig. 4) dal corpo valvola (pos. 2 in fig. 4) prima di montare la valvola di design.

La valvola di design può essere utilizzata come valvola dell'aria inserita o come valvola dell'aria estratta e inserita direttamente in un tubo dell'aria DN 100.

- A tal fine, spingere il corpo valvola (pos. 1 in fig. 1), girandolo leggermente in senso orario, nel tubo dell'aria (pos. 2 in fig. 1).

### Smontaggio del corpo valvola

- Estrarre il corpo valvola (pos. 1 in fig. 2), girandolo leggermente in senso orario, dal tubo dell'aria (pos. 2 in fig. 2).

### Montaggio e smontaggio della piastra frontale in vetro

Si consiglia di misurare la portata volumetrica dell'aria con la piastra frontale in vetro montata.

- A tal fine svitare leggermente il dado ad alette (pos. 1 in fig. 3).
- Quindi spingere la piastra frontale in vetro (pos. 1 in fig. 4) con le molle nel cono della valvola (pos. 4 in fig. 4) fino a sentire lo scatto.
- Per lo smontaggio è sufficiente estrarre la piastra frontale in vetro dal cono della valvola (vedere fig. 4).

### Regolazione della portata d'aria

- Girare la piastra frontale in vetro (pos. 1 in fig. 4) in senso antiorario per aumentare la portata volumetrica dell'aria.
- Girare la piastra frontale in vetro (pos. 1 in fig. 4) in senso orario per ridurre la portata volumetrica.

Si consiglia di verificare la portata volumetrica dell'aria con un idoneo strumento di misurazione della portata volumetrica (balometro).

- Smontare la piastra frontale in vetro dopo aver eseguito correttamente l'impostazione e fissare il cono della valvola in questa posizione con il dado ad alette (pos. 1 in fig. 3).
- Quindi, inserire nuovamente la piastra frontale in vetro spingendola nel cono della valvola (vedere fig. 4).

### Distanza minima delle valvole di design da parete e soffitto

- Distanza minima (A) per valvola di design, piastra frontale con angoli: 150 mm (vedere fig. 5)
- Distanza minima (A) per valvola di design, piastra frontale rotonda: 130 mm (vedere fig. 6)

### AVVISO

In caso di impiego come valvola dell'aria inserita, optare per distanze maggiori, se possibile (acustica).

Tutte le informazioni qui contenute sono senza garanzia. Con riserva di modifiche tecniche e di errori di stampa.

## CZ

### Montáž těla ventilu

- Před montáží Designového ventilu oddělte skleněnou část ventilu (Pos. 1, obr. 4) od těla ventilu (Pos. 2, obr. 4).

Designový ventil se může použít jako odtahový nebo přívodní ventil a může se osadit přímo na rouru DN 100.

- Tělo ventilu (Pos. 1, obr. 1) zasuňte do roury a při otáčení, ve směru hodinových ručiček, přitlačte ke stěně (Pos. 2, obr. 1).

### Demontáž těla ventilu

- Při otáčení, ve směru hodinových ručiček, vyjměte tělo ventilu (Pos. 1, obr. 2) z roury (Pos. 2, obr. 2).

### Montáž a demontáž skleněné části Designového ventilu

Měření průtoku vzduchu doporučujeme s namontovanou skleněnou částí ventilu.

- Povolte křídlovou matku (Pos. 1, obr. 3).
- Nasadte skleněnou část ventilu (Pos. 1, obr. 4) na kuželovitou vnitřní část těla ventilu (Pos. 4, obr. 4).
- Při demontáži sejměte jednoduše skleněnou část ventilu z těla ventilu (viz. obr. 4).

### Regulace průtoku vzduchu

- Pro zvýšení průtoku vzduchu otáčejte skleněnou částí ventilu (Pos. 1, obr. 4) proti směru hodinových ručiček.
- Pro snížení průtoku vzduchu otáčejte skleněnou částí ventilu (Pos. 1, obr. 4) po směru hodinových ručiček.

Měření vzduchu doporučujeme pomocí certifikovaného přístroje s dostatečně velkým nástavcem.

- Po nastavení průtoku vzduchu sejměte skleněnou částí ventilu a zafixujte pozici křídlovou matkou (Pos. 1, obr. 3).
- Následně nasadte skleněnou část ventilu na kuželovitou vnitřní část těla ventilu (viz. obr. 4).

### Minimální vzdálenost Designového ventilu od stěny a stropu

- Minimální vzdálenost (A) pro Designový ventil hranatého tvaru: 150 mm (viz. obr. 5)
- Minimální vzdálenost (A) pro Designový ventil kruhového tvaru: 130 mm (viz. obr. 6)

### UPOZORNĚNÍ

Z akustického hlediska doporučujeme přívodní ventily umístit co nejdále od odrazových ploch (stěny, skříně....).

Veškeré informace jsou bez záruky. Technické změny a tiskové chyby vyhrazeny.